

DIAGRAMMA SPINTE

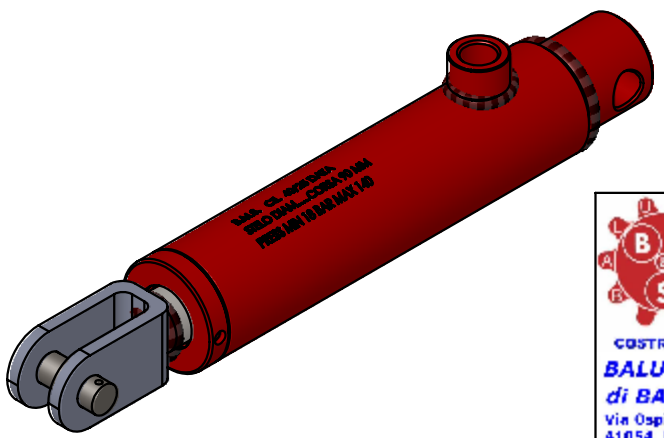
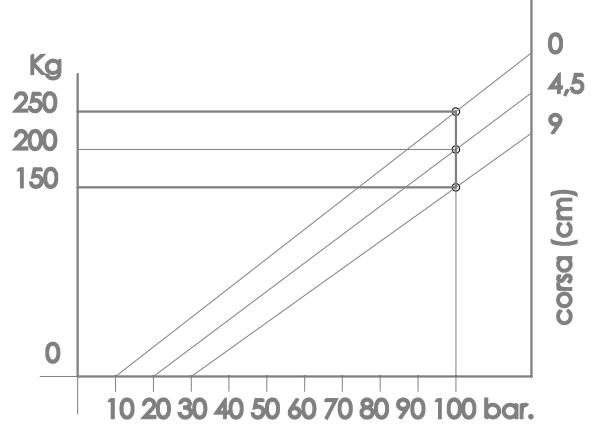

**BALUGANI MEMORE & SERGIO**  
OLEODINAMICA  
COSTRUZIONE CILINDRI PER FRENI IDRAULICI  
**BALUGANI SERGIO & MEMORE di BALUGANI FABIO & C. SNC**  
Via Ospitaletto, 3322 - Ospitaletto  
41054 MARANO sul Panaro (MO)  
tel. 059 /91511 fax 059 /94600  
P.I. 00375300365 e-mail: balugani\_m@libero.it

DESCRIZIONE CILINDRO FRENO SERVIZIO		CIL 40 50 20 CORSA 90 MM		
SMUSSI NON QUOTATI	RACCORDI NON QUOTATI	DISEGNATO Balugani F.		
NOTE		MATERIALE -	MASSA (kg) 2.537 kg	Q.tà
Questo disegno non può essere pubblicato, riprodotto, copiato o reso noto a terzi senza autorizzazione della BALUGANI SERGIO & MEMORE di BALUGANI FABIO & C. SNC. Parti costruite secondo questo disegno possono essere realizzate solamente per conto e su autorizzazione della BALUGANI SERGIO & MEMORE di BALUGANI FABIO & C. SNC.		DATA 19/01/2017	FORMATO A4	SCALA 1:3